

STRUCTURE PORTEUSE : LD.0195

LD.0195 < Structure porteuse

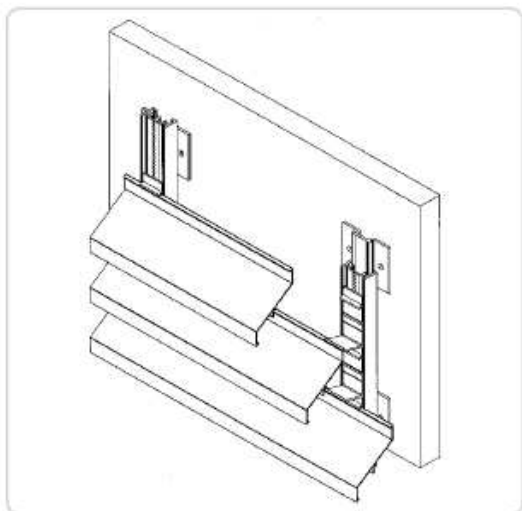

Profil aluminium semi-lourd extrudé destiné à être fixé directement sur un mur existant ou une structure en acier. Le type LD.0195 est auto-portant avec des points de fixation avec un écartement maximal de ± 600 mm sur la hauteur.*

Matériaux

- Aluminium extrudé selon la N 573-3, alliage EN AW-6063 T66

Finition

- Anodisé (20 microns) F1
- Thermolaquage polyester (60-80 microns) dans les couleurs RAL

Dessins de coupe

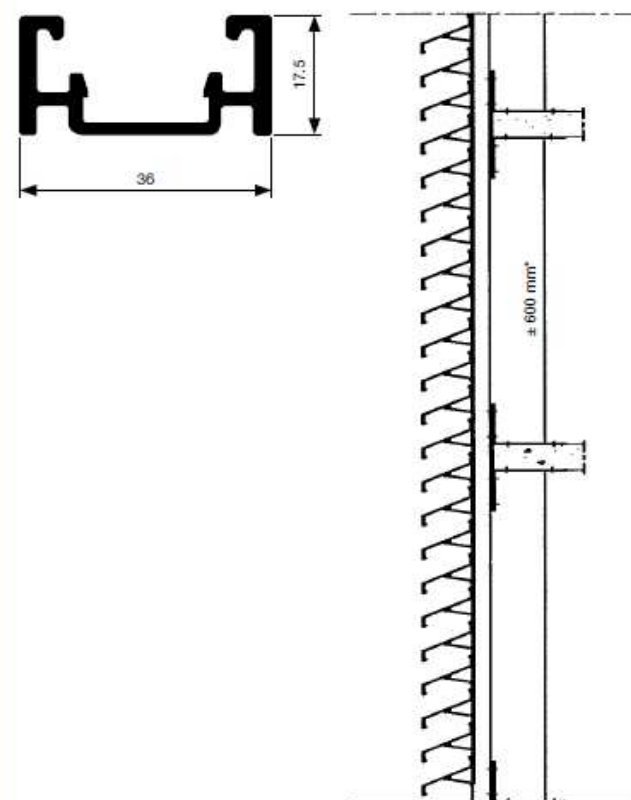

Caractéristiques techniques

	LD.0195
Profondeur du profil	17,50 mm
Largeur du profil	36 mm
Moment d'inertie	6.560 mm ⁴
Portée max.	± 600 mm
Module de flexion	607 mm ³