

STRUCTURE PORTEUSE : LD.0065

Profil aluminium léger extrudé destiné à être fixé directement sur un mur plat existant ou de préférence sur une structure en acier.

Matériaux

- Aluminium extrudé selon la N 573-3, alliage EN AW-6063 T66

Finition

- Anodisé (20 microns) F1
- Thermolaquage polyester (60-80 microns) dans les couleurs RAL

Dessins de coupe

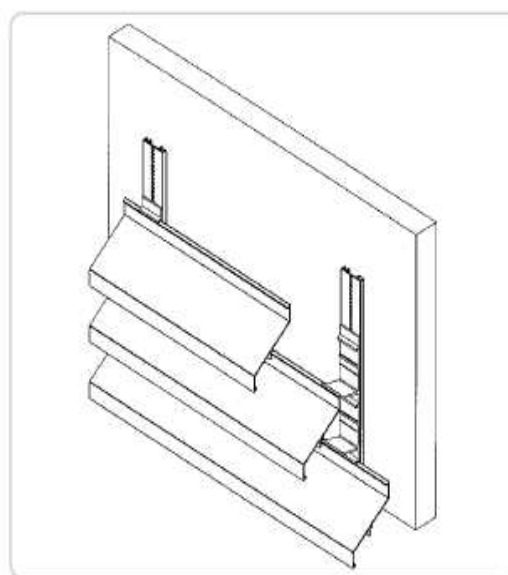
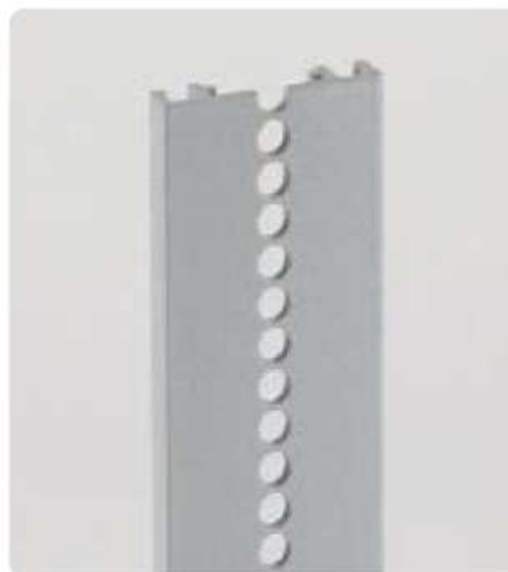
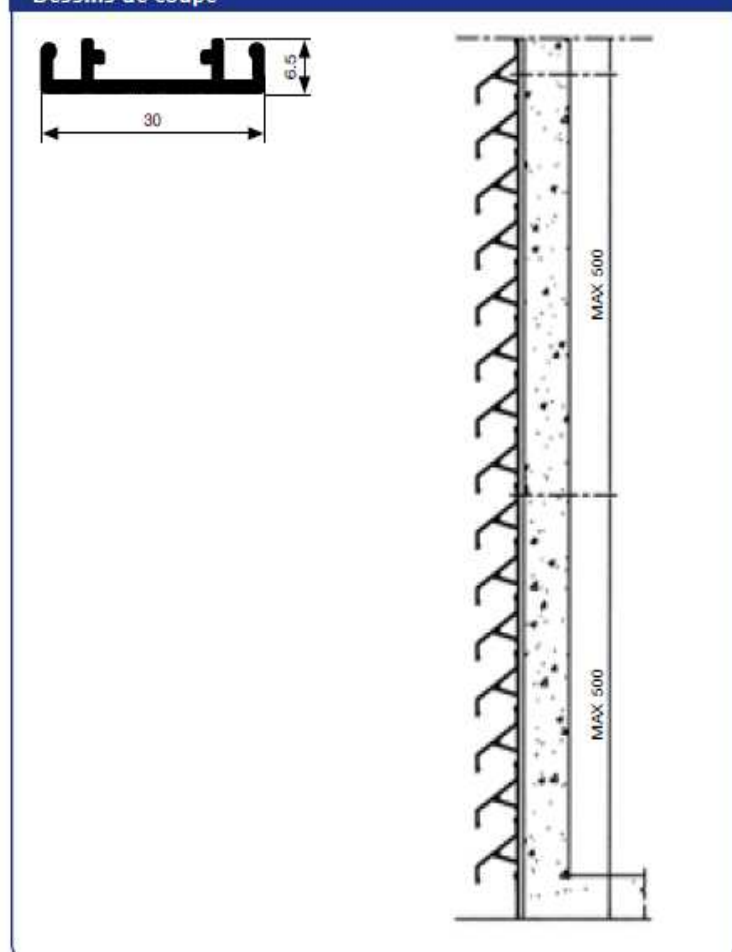

Caractéristiques techniques

| | LD.0065 |
|----------------------|---------------------|
| Profondeur du profil | 6,5 mm |
| Largeur du profil | 30 mm |
| Moment d'inertie | 260 mm ⁴ |
| Module de flexion | 59 mm ³ |

Recommandé pour fixation à des structures fixes.